

POIGNÉES DE DÉMARRAGE ET DE MANUTENTION



OPTIMISEZ L'ERGONOMIE DE VOTRE POSTE DE TRAVAIL ET UTILISEZ PLUS FACILEMENT VOS OUTILS DE VISSAGE

Dans certaines configurations de montage, vos outils sont difficilement accessibles par l'opérateur.

Nos poignées de démarrage et de manutention permettent de faciliter l'accès à vos outils de vissage et s'adaptent parfaitement à vos différentes applications que ce soit sur nos bras de réaction au couple ou toutes autres bases mécaniques.

Elles existent en version à commande électrique ou pneumatique.

Bénéfices

Adaptabilité

- Positionnement multiple
- Divers supports pour s'adapter à votre application
- Commande électrique et pneumatique

Ergonomie

- Gaine PVC ergonomique
- Grip anti-dérapant

GAMME

Poignées électriques

Modèle avec bouton poussoir

Modèle à gâchette Type A

Modèle à gâchette Type B

Supports

Platine

Orientation angulaire de la poignée sur le support permettant d'affiner la position de la gâchette

Pince

Poignées pneumatiques

Modèle à gâchette

Embase

Poignée de manutention

Modèle avec bouton poussoir

DIMENSIONS

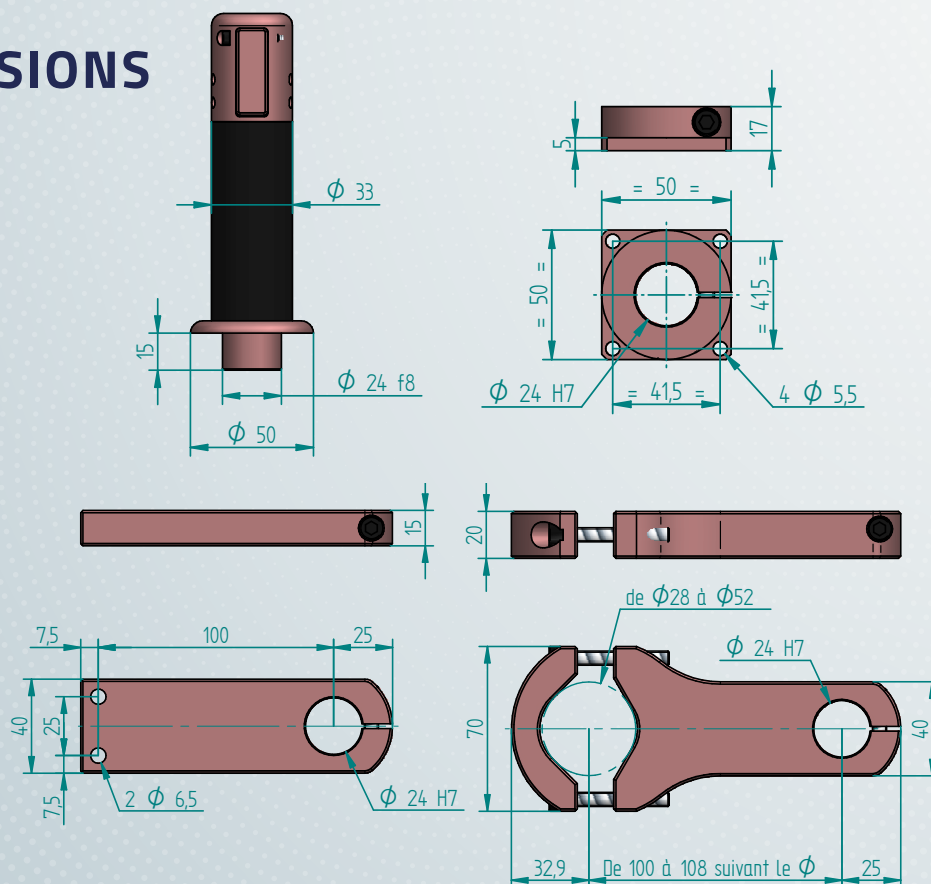

RÉFÉRENCES

Désignation	Code article
Poignée de manutention	P101320
Poignée avec bouton poussoir électrique	P100631
Poignée avec bouton poussoir électrique et gâchette type A	P174849
Poignée à gâchette électrique type A	P100594
Poignée à gâchette électrique type B	P100805

Les poignées à commande électrique sont livrées avec un câble longueur 300 mm disposant d'un connecteur mâle M8.

Désignation	Code article
Poignée avec bouton poussoir pneumatique	P174821
Poignée à gâchette pneumatique	P102255
Platine interface poignée	P101322
Pince interface poignée	P100595
Embase interface poignée	P101382

Retrouvez tous nos produits en scannant ce QR code



DOGA® | VISSAGE

✉ vissage@doga.fr

☎ +33 1 30 66 41 41

📍 8, avenue Gutenberg - CS 50510
78317 Maurepas Cedex - FRANCE

© DOGA | DOC.40216.08/24

Nous travaillons constamment à l'amélioration de nos produits. De ce fait, les dimensions et indications portées dans cette brochure peuvent parfois ne pas correspondre aux dernières exécutions. De convention expresse, nos ventes sont faites sous bénéfice de réserve de propriété (les dispositions de la loi du 12/05/1980 trouvent donc toute leur application).

www.doga-vissage.fr